

# SHARP

## CÔNG TY TNHH NHẬT NAM

NHÀ PHÂN PHỐI CÁC SẢN PHẨM MÁY VĂN PHÒNG SHARP TẠI VIỆT NAM

### TÀI LIỆU GIỚI THIỆU & HƯỚNG DẪN SỬ DỤNG MÁY PHOTOCOPY SHARP AR-5127



**TRUNG TÂM BẢO HÀNH VÀ CUNG CẤP LINH PHỤ KIỆN**

---

SỐ 5 CỔNG TRƯỜNG ĐHSP NGHỆ THUẬT TW - THANH XUÂN - HÀ NỘI

ĐT: 04.35523359 - 04.33542076 FAX: 04.35520134

Hotline: 093 666 3232

## Giới thiệu Model SHARP AR – 5127

### Tốc độ thật ấn tượng cho kỹ thuật số.

Trên thế giới ở bất kỳ nơi đâu công nghệ kỹ thuật số đã làm thay đổi mọi tầm nhìn và công việc của chúng ta. Xin giới thiệu một trong chiếc máy đã làm một cuộc cách mạng công nghệ in ấn được dùng chung cho cả máy in và máy sao chụp: Chính là kỹ thuật số.

Chất lượng Photo tuyệt hảo và nhiều hơn nữa.....

Máy AR – 5127 là máy Copy năng suất cao mang lại chất lượng sao chụp cao cấp nhờ vào các ứng dụng thực tế của công nghệ kỹ thuật số. Nhưng chức năng copy chỉ là bước đầu. Được hỗ trợ bởi các phụ kiện chọn thêm nâng cấp đa dạng, máy có thể trở thành máy in tốc độ cao, máy Fax một bộ phận phân trang tiên tiến và hơn thế nữa. AR – 5127, Quý vị sẽ có được chất lượng và năng suất mà Quý vị mong muốn ngày nay....Và một khả năng mở rộng, nâng cấp uyển chuyển như chính sự tăng trưởng trong kinh doanh của Quý vị.

Máy Photocopy AR – 5127 chính là giải pháp lý tưởng cho văn phòng của Quý vị

CHUNG LOẠI	TÍNH NĂNG KỸ THUẬT									
<p><b>AR-5127</b></p> 	<table border="1" style="width: 100%; text-align: center;"> <tr> <td style="width: 33%;">COPY</td> <td style="width: 33%;">IN</td> <td style="width: 33%;">FAX</td> </tr> <tr> <td colspan="2"></td> <td>(Nâng cấp)</td> </tr> <tr> <td colspan="2"></td> <td>(Nâng cấp)</td> </tr> </table> <ul style="list-style-type: none"> <li>⇒ Sao chụp/in: <b>27 bản/phút</b></li> <li>⇒ Chụp liên tục 999 bản</li> <li>⇒ Khổ giấy lớn nhất A3, nhỏ nhất A6</li> <li>⇒ 02 Khay dưới 500 tờ, Khay tay 100 tờ</li> <li>⇒ <b>Khay đảo bản in tự động</b> kèm theo máy</li> <li>⇒ Kích thước RxDxC: 628 x 585.5 x 673 mm</li> <li>⇒ Trọng lượng 48.8 kg</li> </ul> <p><b>BẢO HÀNH 02 NĂM HOẶC 200.000 BẢN CHỤP</b></p>	COPY	IN	FAX			(Nâng cấp)			(Nâng cấp)
COPY	IN	FAX								
		(Nâng cấp)								
		(Nâng cấp)								
<p><b>Đơn giá ( Đã bao gồm 10% VAT)</b></p>										
<p><i>PHỤ KIỆN NÂNG CẤP MUA THÊM</i></p> <p>Khay nạp và đảo bản gốc tự động AR-SP4 / RP3</p> <p>Bộ phân trang có dập ghim AR-FN5N</p> <p>Bộ phận In A3 và phân trang AR-EB4</p> <p>Bộ phận Fax A3 tốc độ 33.6Kbps AR-FX4</p> <p>02 x Khay giấy 500 tờ AR-D12</p>										

**TÍNH NĂNG KỸ THUẬT**

**MÁY AR-5127**

Tính năng chung	
Kiểu máy	Để bàn
Khổ giấy	Từ A3 - A6R
Trữ lượng giấy	1.100 tờ (02 Khay 500 tờ - Khay tay 100 tờ)
Khay đảo bản in tự động	L <sup>3</sup> / <sub>4</sub> p s <sup>1</sup> / <sub>2</sub> n
Khay nạp bản gốc tự động	Mua th <sup>a</sup> m
Khay nạp và đảo bản gốc tự động	Mua th <sup>a</sup> m
Kiểu sao chụp	Khô, hệ thống truyền tĩnh điện
Bộ nhớ chuẩn - Nâng cấp tối đa	Đệm cho Copy, in Nâng cấp từ 16MB - 272MB
Bản chụp đầu tiên	4.8 giây
Thời gian khởi động máy	40 giây
Điện áp sử dụng	220V ± 10%, 50/60Hz
Công suất tiêu thụ tối đa	1,2Kw
Kích thước RxDxC (mm)	628 x 585.5 x 673
Trọng lượng	Khoảng 48.8kg
<b>Tính năng Sao chụp</b> (Yêu cầu có bộ phận AR-EB4 cho một vài tính năng)	
Tốc độ sao chụp/phút	27 bản
Quét tài liệu một lần	200 bản
Khổ bản gốc lớn nhất	A3
Chụp liên tục	999 bản
Độ phân giải	600 dpi
Tỷ lệ sao chụp tiêu chuẩn (lắp thêm AR-EB4)	50% - 400% (25% - 400%)
Khổ bản chụp 2 mặt tiêu chuẩn	Từ A4 - A5
Khổ bản chụp 2 mặt khi lắp thêm AR-EB4	Từ A3 - A5
<b>Tính năng In</b> (Yêu cầu mua thêm bộ phận AR-EB4)	
Tốc độ in laser/phút	27 trang
Độ phân giải	600 dpi
Giao diện	USB 1.1 và IEEE 1.284
Hỗ trợ Hệ điều hành	Window <sup>®</sup> 95/98/Me/NT 4.0/2000/XP
<b>Tính năng Fax</b> (Yêu cầu mua thêm bộ phận AR-FX4)	
Kiểu nén	MH/MR/MMR/JBIG
Giao thức liên lạc	Super G3/G3
Thời gian truyền tín hiệu	3 giây
Tốc độ Modem	33.600 bps tự động giảm xuống 2.400 bps
Bộ nhớ - Nâng cấp tối đa	2MB - 10MB

Mức độ xám

256 mức

Định mức mực chính hãng tương đương với

25 - 30.000 bản chụp

Định mức từ in chính hãng tương đương với

75.000 bản chụp

Định mức trống in chính hãng tương đương với

75.000 bản chụp

**1. Phím Copy.**

Nhấn phím này để chọn chế độ copy.

Nhấn và giữ phím này trong thời gian chờ hoặc trong thời gian làm nóng máy để hiển thị số lượng bản đã copy và lượng mực còn trong máy.

**2. Phím chỉ dẫn**

Sử dụng các phím này chỉ khi các phụ kiện nâng cấp có liên quan được cài đặt.

**3. Màn hình**

Hiển thị thông tin nhằm duy trì sự hoạt động của máy.

**4. Phím Back**

Nhấn phím này màn hình sẽ quay trở về bước trước đó.

**5. Phím hiển thị thông tin (i)**

Khi phím (i) xuất hiện ở góc trên bên phải, các thông tin chi tiết sẽ được hiển thị.

**6. Phím hiển thị chức năng công việc (Job status)**

Nhấn phím này để kiểm tra chế độ cài đặt

**7. Phím OK**

Nhấn phím này để kiểm tra chế độ cài đặt đã lựa chọn hoặc nhập dữ liệu.

**8. Màn hình hiển thị số lượng bản copy**

Hiển thị số lượng bản copy trong thời gian chờ máy và hiển thị số bản còn lại.

**9. Phím số**

Dùng để chọn số lượng bản copy mong muốn

**10. Phím dừng**

Dùng để dừng công việc đang làm

**11. Phím xoá (CA)**

Dùng để xoá tất cả các chế độ đã cài đặt cho máy và quay trở lại chế độ copy ban đầu.

**12. Phím bắt đầu**

Máy chỉ thực hiện lệnh copy khi bạn nhấn phím này( hoặc khi lên đèn xanh)

**13. Phím hiển thị sắc độ mực (exposure)**

Sử dụng phím này để điều chỉnh sắc độ mực ở các chế độ: Auto, text, text/photo, photo.

**14. Phím lựa chọn giấy (paper select)**

Dùng để lựa chọn khay giấy

**15. Phím hiển thị tỉ lệ copy (copy ratio)**

Nhấn phím này để chọn tỉ lệ phóng to thu nhỏ

**16. Phím hiển thị chế độ copy tự động (auto image)**

Nhấn phím này để tự động lựa chọn chế độ copy.

**17. Copy 2 mặt (2-sided copy)**

Nhấn phím này để lựa chọn các chế độ copy: 1 mặt sang 1 mặt, 1 mặt sang 2 mặt, 2 mặt sang 2 mặt hoặc 2 mặt sang 1 mặt ( Chế độ này chỉ sử dụng được khi cài đặt khay nạp và đảo bản gốc tự động)

**18. Phím Output**

Nhấn phím này để lựa chọn chế độ phân trang, không phân trang, hoặc phân trang dập ghim. (Chế độ phân trang dập ghim chỉ sử dụng được khi cài đặt phụ kiện nâng cấp).

**19. Phím hiển thị chức năng đặc biệt (special function)**

Nhấn để chọn các chức năng đặc biệt khác.

**20. Phím ARROW**

Nhấn phím này để di chuyển điểm sáng

**21. Phím xoá (ACC#C)**

Dùng để xoá các chương trình làm việc của máy đã cài đặt để về trạng thái ban đầu.

**22. Phím 0**

Dùng như một phần của phím số để nhập số lượng cần copy.

**23. Phím P/ READ –END**

Nhấn để chọn chế độ nhớ

Nhấn để kết thúc scan bản gốc và bắt đầu copy khi máy đang ở chế độ copy phân trang, không phân trang hoặc phân trang dập ghim.

**24. Phím xoá(C)**

Nhấn để xoá số lượng bản cần copy

**25. Phím hiển thị sắc độ mực**

Hiển thị chế độ đậm nhạt của mực.

**26. Phím hiển thị thông tin**

Phím này báo hiệu máy sẵn sàng lệnh copy

**27. Phím hiển thị cỡ bản gốc**

Phím này cho biết cỡ bản gốc mà bạn đang photo

**28. Phím hiển thị tỉ lệ copy**

Nhấn phím này để chọn tỉ lệ phóng to thu nhỏ.

**29. Phím hiển thị cỡ bản gốc**

Hiển thị cỡ bản gốc lựa chọn. Khi màn hình ở chế độ "AUTO" thì cỡ giấy sẽ đúng bằng bản gốc và máy sẽ tự động lựa chọn tỉ lệ copy.

**30. Phím hiển thị khay giấy**

Nhấn phím này thì khay nạp bản gốc mà bạn chọn sẽ sáng

## **CÁC ĐẶC ĐIỂM CHÍNH CỦA MÁY PHOTOCOPY AR-5127**

### **1. MÁY PHOTOCOPY LASER TỐC ĐỘ CAO**

Bản chụp đầu tiên ở độ phân giải 600dpi chỉ có 4.8 giây

Tốc độ copy là 27 bản/phút (AR-5127)

## 2. HÌNH ẢNH CHẤT LƯỢNG CAO

Bản chụp chất lượng cao ở độ phân giải 600dpi

Tự động điều chỉnh độ sáng bản chụp 5 mức khác nhau với mỗi chế độ

AUTO, TEXT, TEXT/PHOTO và PHOTO (chữ/hình ảnh) làm cho tài liệu của

Quý vị đạt được chất lượng tốt nhất. Nhờ vào hệ thống kiểm tra sự phản hồi của

quá trình sao chụp ( Feedback Process Control), Quý vị có thể an tâm về chất

lượng cao của hình ảnh được tái tạo để lưu giữ trong thời gian dài.

## 3. NHIỀU TÍNH NĂNG COPY KHÁC

Độ phóng to thu nhỏ từ 50%-400% có thể tăng giảm từng 1%

(Có 9 tỷ lệ đặt trước với 4 tỷ lệ giảm và 5 tỷ lệ tăng)

Tự động chọn khổ giấy

Tự động chọn tỷ lệ phóng thu thích hợp

Chụp toạ độ

Đảo ngược Trắng/Đen

Chế độ chụp trang đôi

Chụp liên tục 999 bản

Tự động copy 2 mặt

Chương trình cài đặt riêng cho phép cài đặt chế độ sử dụng.

*Khi mua thêm bộ phận nâng cấp in AR – EB4 máy sẽ có thêm nhiều chức năng*

*sao chụp tiện lợi khác như xoá lề, xoá trung tâm, copy 2 in 1 và 4 in 1, copy*

*quyển sách có gấp gáy, chụp trang đôi (copy quyển sách) và copy có chèn bìa.*

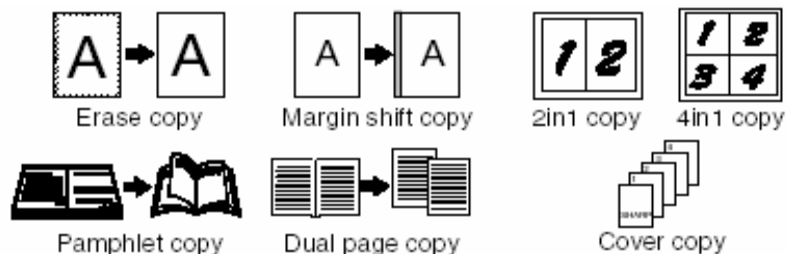

4. MÀN HÌNH LCD 3 MÀU HIỂN THỊ TRẠNG THÁI HOẠT ĐỘNG CỦA MÁY GIÚP DỄ SỬ DỤNG

- Màn hình màu xanh thể hiện máy hoạt động bình thường
- Màn hình màu vàng chỉ sự cảnh báo
- Màn hình màu cam báo hiệu có lỗi

Máy photocopy có thể tạo ra 999 bản chụp chỉ với 1 lần Scan bản gốc.

5. CÁC CHỨC NĂNG CHỌN THÊM

FINISHER chọn thêm cho phép tự động dập ghim 30 trang

Các chức năng chọn thêm khác: In , FAX,

6. Chế độ PREHEAT và AUTO SHUT OFF tự động tắt khi không sử dụng.

Thiết kế phù hợp với người sử dụng

**TÊN CÁC BỘ PHẬN VÀ CHỨC NĂNG**

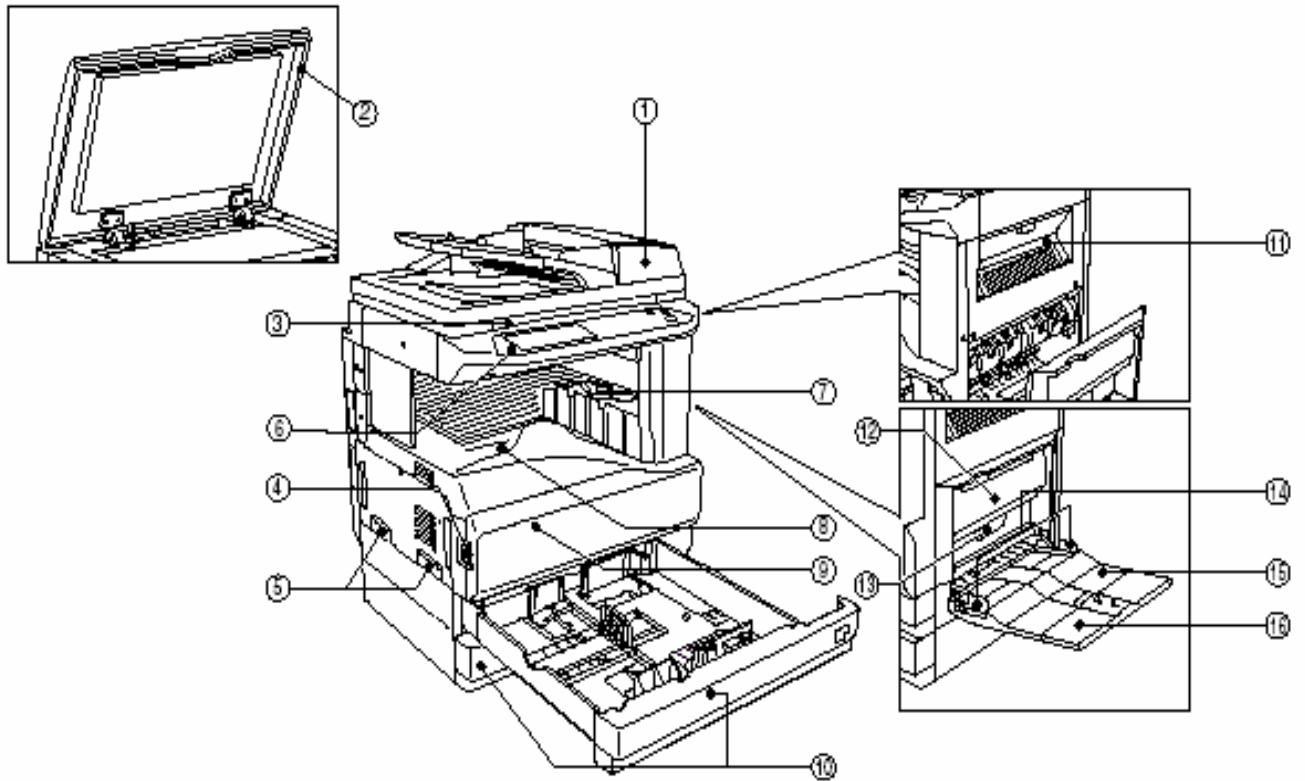

1. Khay nạp và đảo bản gốc (RSPF)  
(chọn thêm)
2. Nắp tài liệu
3. Kính đặt tài liệu
4. Công tắc máy
5. Tay cầm để di chuyển máy
6. Bảng điều khiển gồm các phím điều khiển và màn hình điều khiển
7. Khay phân chia công việc (khay trên)
8. Khay trung tâm
9. Nắp trước
10. Khay tay
11. Khay tay mở rộng
12. Tay cầm mở nắp bên
13. Chốt chỉnh cỡ giấy khay tay
14. Khay tay
15. Khay tay mở rộng

10. Khay giấy

11. Nắp trên bên phải lấy giấy kẹt

12. Nắp bên lấy giấy kẹt

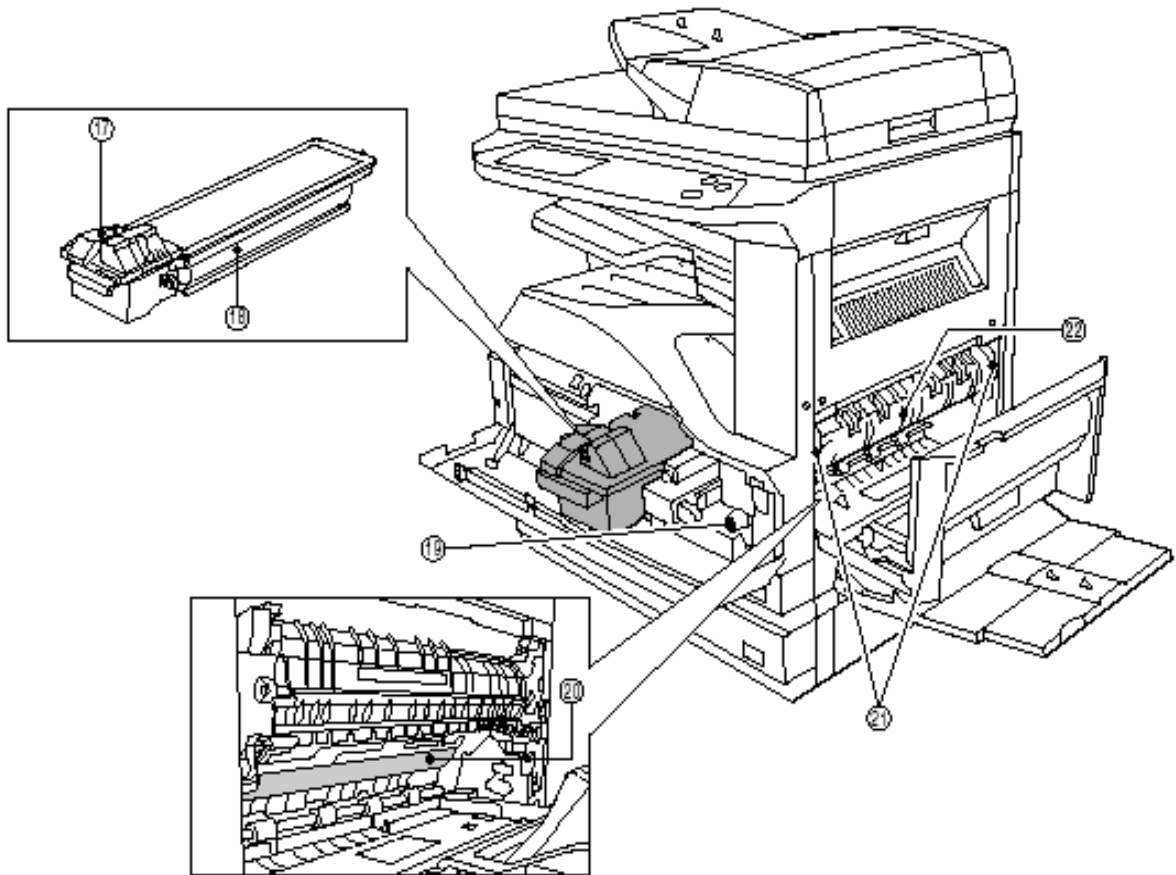

17. Thanh đẩy khoá hộp mực

18. Hộp mực

19. Thanh đẩy ROLLER lấy giấy kẹt

trong máy

20. Trống

21. Bộ lô sấy

22. Bộ phận chỉnh hướng lô sấy

## **KHỞI ĐỘNG MÁY VÀ CÁCH NẠP GIẤY**

### **I. KHỞI ĐỘNG MÁY**

Bật công tắc nguồn “ON”. Trong khi khởi động đèn báo POWER SAVE, đèn báo sẽ tắt khi máy khởi động xong và sẵn sàng copy. Tuy nhiên có thể cài đặt và nhấn START khi đang khởi động, máy sẽ bắt đầu copy sau khi khởi động.

### **II. CÁCH NẠP GIẤY**

<b>Khay giấy</b>	<b>Loại giấy</b>	<b>Cỡ giấy</b>	<b>Chú ý</b>
Khay dưới	Giấy thường	A5-A3	Nạp dưới đường vạch trong khay
Khay tay	Giấy thường, giấy film, nhãn, bì	Â6-A3	Nạp từng tờ

*Những điểm cần chú ý khi dùng khay tay:*

- Có thể nạp 100 tờ
- Giấy cỡ A5, A6 phải đặt ngang và phẳng, đặt thẳng
- Khi nạp giấy phải rút hết các tờ giấy còn lại trong khay và nạp lại giấy
- Không dùng giấy nhỏ hơn bản gốc, không dùng giấy đã in bằng máy in laser hoặc giấy FAX.

### **III. CHỌN KHAY VÀ ĐẶT CỠ GIẤY TRONG MỘT KHAY**



1. Nạp giấy vào khay
2. Nhấn phím CUSTOM SETTINGS
3. Nhấn phím TRAY SETTING (chọn khay)
4. Chọn khay đã nạp giấy
5. Chọn kiểu giấy và cỡ giấy như đã nạp trong khay
6. Nhấn OK
7. Màn hình xuất hiện yêu cầu kiểm tra giấy trong khay. Kiểm tra giấy trong khay và nhấn OK để quay lại màn hình chọn khay.

Đặt cỡ giấy cho khay tay:

DÙNG PHÍM CÀI ĐẶT CUSTOM SETTINGS	DÙNG PHÍM CHỌN GIẤY PAPER SELECT
<ol style="list-style-type: none"> <li>1. Nạp giấy vào khay tay</li> <li>2. Nhấn phím cài đặt CUSTOM SETTINGS</li> <li>3. Nhấn phím chọn khay TRAY SETTINGS</li> <li>4. Chọn khay tay BYPASS TRAY</li> <li>5. Chọn loại giấy đặt trong khay tay (Chú ý: JAPANESE P/C là một loại bưu thiếp sử dụng ở Nhật Bản)</li> <li>6. Nhấn OK để quay lại màn hình chọn khay giấy.</li> </ol>	<ol style="list-style-type: none"> <li>1. Nạp giấy vào khay tay</li> <li>2. Nhấn phím chọn giấy PAPER SELECT</li> <li>3. Nhấn phím chọn kiểu giấy và chọn kiểu giấy</li> <li>4. Nhấn phím chọn giấy PAPER SELECT</li> </ol>

## CHỨC NĂNG COPY

CÁC BƯỚC THỰC HIỆN:

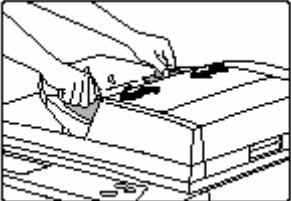
Thông thường	Dùng RSPF
<ol style="list-style-type: none"> <li>1. Đặt bản gốc vào (như hình vẽ)</li> </ol> 	<ol style="list-style-type: none"> <li>1. Kiểm tra để không còn giấy trên kính đặt tài liệu và đóng nắp RSPF.</li> </ol> 
<ol style="list-style-type: none"> <li>2. Đóng nắp tài liệu</li> </ol> 	<ol style="list-style-type: none"> <li>2. Kéo chốt chỉnh cỡ giấy bản gốc</li> </ol> 
<ol style="list-style-type: none"> <li>3. Chọn khay có giấy cùng cỡ với bản gốc</li> </ol>	<ol style="list-style-type: none"> <li>3. Đặt các bản gốc (mặt có chữ ngửa lên) trên khay RSPF</li> </ol>

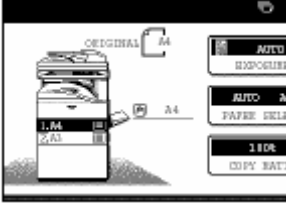
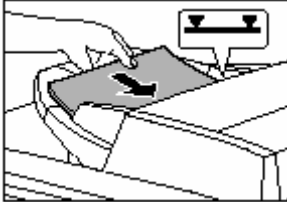
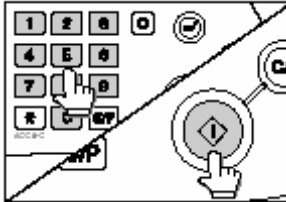
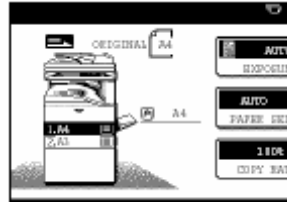
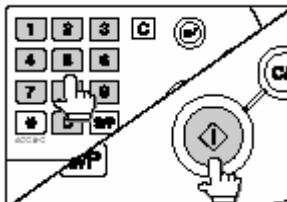
	
<p>4. Chọn số bản chụp và nhấn START</p> 	<p>4. Chọn khay có giấy cùng cỡ với bản gốc</p> 
<p>Chú ý:</p> <ul style="list-style-type: none"> <li>- Có thể nhấn phím xóa (C) để ngừng copy</li> <li>- Để lặp lại quy trình trên với bản gốc khác, thay bản gốc khác và nhấn START.</li> <li>- Nếu máy ngừng copy do hết giấy, có thể tiếp tục copy bằng cách nhấn phím chọn cỡ giấy PAPER SELECT và chọn khay tay hoặc một khay giấy khác có giấy cùng cỡ, cùng loại hoặc cùng chiều.</li> </ul>	<p>5. Chọn số bản chụp và các chức năng cài đặt khác. Nhấn phím START.</p> 

**Những điểm cần chú ý:**

- Khi copy quyển sách hoặc bản gốc có gáy, gấp, nhẹ nhàng ấn chặt nắp tài liệu để hạn chế vết đen viền quanh bản chụp.
- Khi có thể sử dụng chức năng đếm trang ở khay chính, số lượng trang ở khay giấy ra có thể được 500 trang (khổ giấy A4, các khổ giấy khác chỉ khoảng 300 trang). Nếu hết số lượng giới hạn này, máy sẽ ngừng copy, nhấn START để tiếp tục copy.
- Khay nạp và đảo có thể chứa 100 tờ (cỡ A4, 90g/m<sup>2</sup>) cùng khổ giấy. Có thể dùng nhiều tờ giấy có chiều dài khác nhau, tuy nhiên chiều rộng phải bằng nhau. Cỡ giấy sử dụng từ A5-A3.
- Khi dùng khay nạp và đảo, không dùng giấy có đục lỗ hoặc dập ghim, nếu giấy có vết mực phải để vết mực khô mới sử dụng, không dùng giấy than, giấy trong, giấy nhiệt,....

## COPY TỪ NHIỀU BẢN GỐC CÓ CHIỀU DÀI KHÁC NHAU



Chú ý: Chiều rộng các bản gốc phải bằng nhau.

Các bước thực hiện:

1. Chọn phím SPECIAL MODES (các chế độ đặc biệt trên màn hình)
2. Chọn phím (  ), sau đó chọn ORIGINAL SIZE (chọn cỡ bản gốc)
3. Chọn chế độ MIX SIZE ORIGINAL FEEDING MODE (chế độ chụp nhiều trang bản gốc có chiều dài khác nhau)
4. Nhấn OK.

## COPY DÙNG KHAY TAY (KHI SỬ DỤNG GIẤY ĐẶC BIỆT)

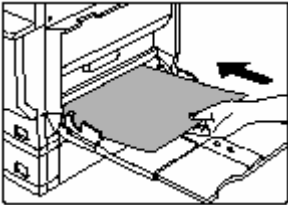
Các bước thực hiện:

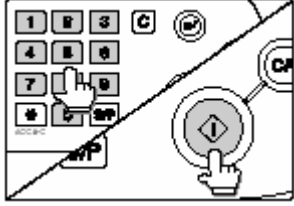
<p>1. Đặt bản gốc vào kính đặt tài liệu</p>	<p>2. Nạp giấy vào khay tay (mặt cần in úp xuống)</p> 
<p>3. Nhấn phím chọn giấy PAPER SELECT hoặc khay trên màn hình và chọn khay tay.</p> 	<p>4. Chọn số bản chụp và nhấn START</p> 

Chú ý: Khi copy bản gốc có khổ giấy đặc biệt dùng khay tay có thể dịch chuyển vị trí đầu hình ảnh in. Để điều chỉnh vị trí hình ảnh, cần thực hiện các bước sau:

1. Nhấn phím chọn giấy PAPER SELECT và chọn EXTRA IMAGE ADJUST (điều chỉnh hình ảnh) trên khay tay

2. Dùng phím lên, xuống (▼ ▲) để điều chỉnh vị trí in và nhấn OK. Vị trí hình ảnh có thể điều chỉnh 10mm về phía trước hoặc 10mm về phía sau, tăng giảm từng 0.5mm.

## **COPY 2 MẶT TỰ ĐỘNG**



AR-5127 có thể tự động chụp mặt: copy 2 từ 1 mặt vào 1 từ 2 mặt. Nếu dùng RPSF có thể sử dụng thêm các chức năng copy 2 mặt khác: copy 1 từ 2 mặt vào 1 từ 2 mặt, copy 1 từ 2 mặt vào 2 từ 1 mặt.

### Chú ý:

- Khổ giấy sử dụng A5, B5, B5R, A4, A4R, B4 và A3
- Khi copy 2 mặt dùng giấy có tiêu đề, nếu copy từ khay giấy thông thường thì úp mặt có tiêu đề xuống, nếu dùng khay tay thì ngửa mặt có tiêu đề lên.
- Không dùng loại giấy quá dày hoặc mỏng, nhẵn, phim trong, phong bì và các loại giấy đặc biệt khác để chụp 2 mặt.
- Không sử dụng chức năng nào trong trong chương trình cài đặt riêng.
- Khi chụp trang đôi (chụp quyển sách), không thể sử dụng chức năng chụp 1 từ 2 mặt vào 1 từ 2 mặt, 1 từ 2 mặt vào 2 từ 1 mặt.

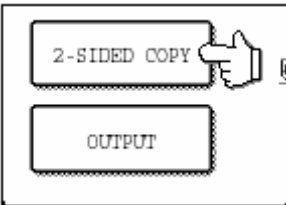
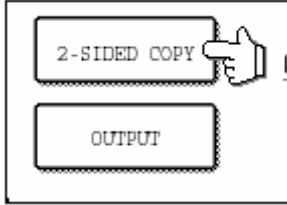
### *Các bước thực hiện:*

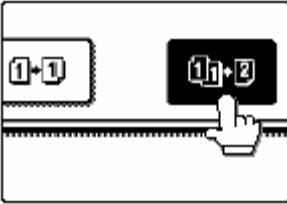
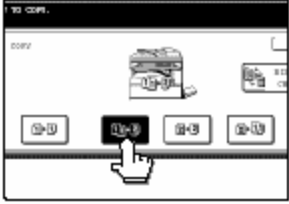
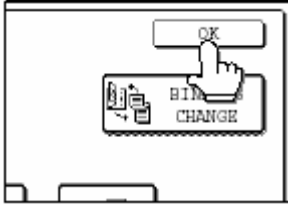
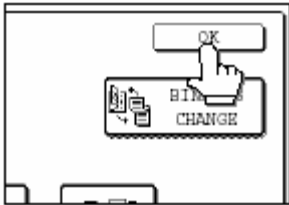

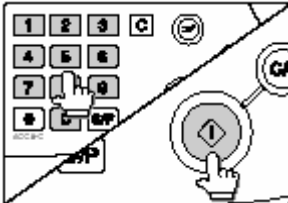
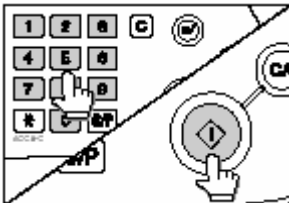
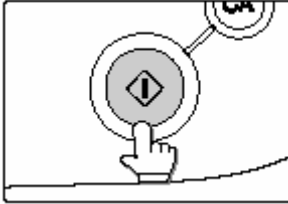
<b>Thông thường</b>	<b>Dùng RSPF</b>
1. Đặt bản gốc vào	1. Đặt bản gốc vào khay nạp và đảo
2. Chọn phím copy 2 mặt 2-SIDED COPY 	2. Chọn phím copy 2 mặt 2-SIDED COPY 
3. Chọn chức năng ONE-SIDED TO	3. Chọn các chế độ COPY 2 mặt

<p>TWO-SIDED (copy 2 từ 1 mặt vào 1 tờ 2 mặt)</p> 	
<p>4. Nhấn OK</p> 	<p>4. Nhấn OK.</p> 
<p>5. Chọn khổ giấy thích hợp dùng phím PAPER SELECT (chọn giấy)</p> 	<p>5. Chọn khổ giấy thích hợp bằng cách nhấn PAPER SELECT</p> 
<p>6. Chọn số bản chụp và nhấn START. Máy sẽ scan bản gốc.</p> 	<p>6. Chọn số bản chụp và nhấn OK.</p> 
<p>7. Bỏ bản gốc thứ 1 ra và đưa bản gốc thứ 2 vào. Đóng nắp tài liệu/ RSPF và nhấn START.</p> 	
<p><i>Chú ý: Khi copy nhiều tờ 2 mặt từ nhiều bản</i></p>	

*gốc 1 mặt, chọn phím READ-END sau khi Scan bản gốc cuối cùng.*

## **ĐIỀU CHỈNH ĐỘ ĐẬM NHẠT BẢN CHỤP**

*Các bước thực hiện:*

1. Chọn phím EXPOSURE
2. Chọn chế độ TEXT(chữ), TEXT/PHOTO (chữ/hình ảnh), PHOTO (hình ảnh) hoặc SUPER PHOTO (hình ảnh nét) thích hợp với bản gốc.
3. Điều chỉnh độ sáng bản chụp bằng phím (  ): đậm hơn, (  ): nhạt hơn)  
 Chú ý: 1-2: độ đậm chữ như trong tờ báo hoặc tạp chí  
 3: độ đậm thông thường  
 4-5: chữ màu sáng hoặc bản viết tay bằng bút chì
4. Chọn phím OK
5. Kiểm tra cỡ giấy trong khay, chọn số bản chụp và nhấn OK.

## **PHÓNG TO, THU NHỎ BẢN CHỤP**

Có 3 cách thực hiện phóng to, thu nhỏ bản chụp:



1. Chọn tỉ lệ bản chụp tự động theo cỡ giấy.....AUTO RATIO SELECTION
2. Chọn tỉ lệ bằng các phím tăng, giảm, đặt tỉ lệ....MANUAL RATIO SELECTION
3. Chọn các tỉ lệ độc lập theo 2 trục XY (trục ngang, trục dọc).....XY ZOOM

Chọn kiểu bản chụp gốc	Vị trí đặt bản gốc	Tỉ lệ phóng to, thu nhỏ
Các kiểu bản gốc trừ khi chọn kiểu hình ảnh nét (SUPER PHOTO)	Kính đặt tài liệu	25% - 400%
	RSPF	50% - 200%
Hình ảnh nét(SUPER PHOTO)	Kính đặt tài liệu	50% - 200%
	RSPF	50% - 141%

### Cách 1:





1. Đặt bản gốc vào
2. Chọn khổ giấy thích hợp, nhấn phím PAPER SELECT
3. Chọn AUTO IMAGE, tỉ lệ bản chụp phù hợp sẽ tự động được chọn theo cỡ giấy bản gốc và cỡ giấy trong khay đã chọn.
4. Chọn số bản chụp và nhấn START

Cách 2:

1. Đặt bản gốc vào
2. Chọn COPY RATIO (tỉ lệ phóng to, thu nhỏ bản chụp)
3. Sử dụng phím MENU để chọn tỉ lệ bản chụp ở MENU 1 hoặc MENU 2
4. Dùng các phím tăng, giảm hoặc ZOOM ( ,  ) để đặt tỉ lệ bản chụp mong muốn
5. Nhấn OK
6. Chọn cỡ giấy phù hợp, nhấn PAPER SELECT
7. Chọn số bản chụp và nhấn phím START.

Để quay lại tỉ lệ 100%, chọn COPY RATIO, sau đó nhấn phím START.



Cách 3:

1. Đặt bản gốc vào
2. Chọn COPY RATIO
3. Chọn phím XY ZOOM
4. Dùng phím X để chọn tỉ lệ theo trục X (trục ngang)
5. Dùng phím tăng, giảm để đặt tỉ lệ (  /  )
6. Chọn phím Y để đặt tỉ lệ theo trục Y (trục dọc)
7. Dùng phím tăng, giảm để đặt tỉ lệ (  /  ). Nếu muốn đặt lại tỉ lệ ở trục X có thể nhấn lại phím X để chọn lại.
8. Chọn phím OK.
9. Chọn khổ giấy thích hợp
10. Chọn số bản chụp và nhấn OK.

**TẠM NGỪNG COPY**

Chức năng này cho phép tạm dừng công việc in chụp cho một công việc khác. Tuy nhiên không thể sử dụng chức năng này khi đang sử dụng các chức năng: chụp 2 mặt, phân trang, phân nhóm bản chụp, phân trang dập ghim, copy có chèn bìa, chụp quyển sách, chụp nhiều bản gốc có chiều dài khác nhau, JOB BUILD,....

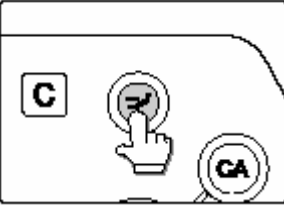
1. Nhấn phím tạm dừng copy INTERRUPT	2. Bỏ các bản gốc đang chụp ra và đưa các bản gốc mới vào.
---	--

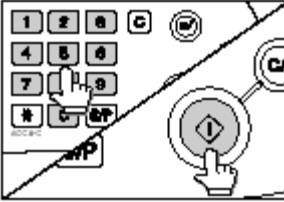
	
<p>3. Chọn số bản chụp và nhấn START.</p> 	<p>4. Sau khi copy xong, nhấn INTERRUPT một lần nữa để quay lại việc copy ban đầu. Thay các bản gốc ban đầu vào và nhấn START để tiếp tục copy.</p>

## CÁC CHỨC NĂNG XẾP BẢN CHỤP

Các chức năng xếp bản chụp bao gồm: phân trang, phân nhóm bản chụp, xếp tách bản chụp, phân trang dập ghim (khi lắp thêm bộ phận FINISHER AR-FN5N)

### PHÂN TRANG BẢN CHỤP

Chức năng này sử dụng để xếp bản chụp thành bộ. Các bản chụp sẽ được đưa vào khay trung tâm hoặc các khay khác khi lắp thêm khay phân chia công việc hoặc FINISHER.

### PHÂN NHÓM BẢN CHỤP

Chức năng này sử dụng để xếp bản chụp theo từng trang. Các bản chụp sẽ được đưa vào khay trung tâm hoặc các khay khác khi lắp thêm khay phân chia công việc hoặc FINISHER.

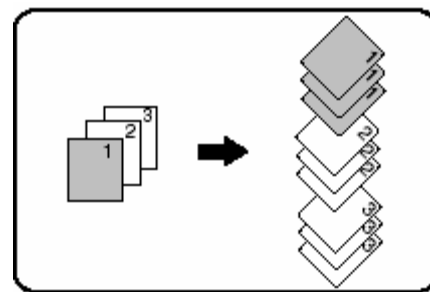
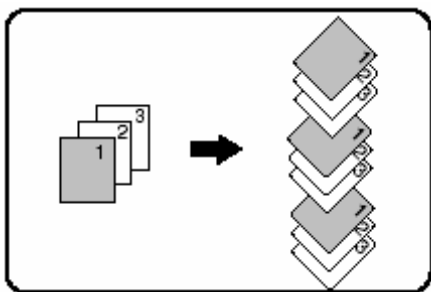

### CHỨC NĂNG XẾP TÁCH BẢN CHỤP

Khi sử dụng chức năng này, các bộ bản chụp sẽ xếp tách nhau (như hvẽ), giúp bạn có thể dễ dàng lấy từng bộ để sử dụng.

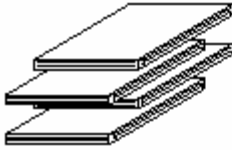

Offset function "ON"

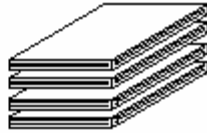

Offset function "OFF"

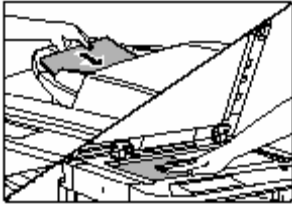
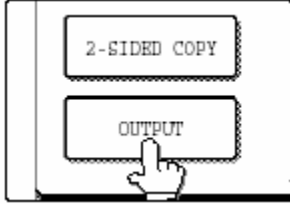
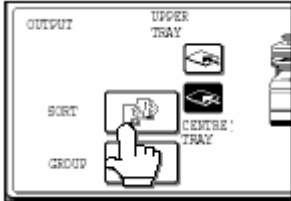
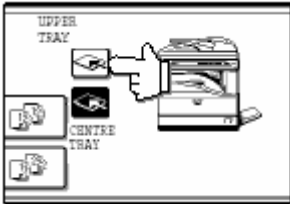

Các bước thực hiện:

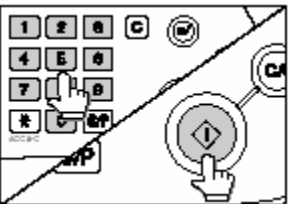
<p>1. Đặt bản gốc vào RSPF hoặc trên kính đặt tài liệu.</p> 	<p>2. Chọn OUTPUT</p> 
<p>3. Chọn chức năng SORT hoặc GROUP</p> 	<p>4. Chọn khay giấy ra (khay trung tâm hoặc khay khác), chỉ sử dụng được khi lắp thêm bộ phân chia công việc hoặc FINISHER.</p> 
<p>5. Nhấn OK.</p> 	<p>6. Chọn số bản chụp và nhấn START.</p> 
<p>7. Khi sử dụng RSPF, máy sẽ bắt đầu copy khi tất cả các bản chụp đã Scan</p>	<p>7. Nếu không sử dụng RSPF, lần lượt cho các bản gốc vào và nhấn START để Scan. Sau khi Scan hết các bản gốc, nhấn phím READ-END để bắt đầu copy.</p>

**CHỨC NĂNG PHÂN TRANG DẬP GHIM (KHI LẮP THÊM AR-FN5N)**

Các bước thực hiện:

1. Đặt bản gốc vào

2. Nhấn OUTPUT
3. Chọn STAPLE SORT (phân trang dập ghim)
4. Nhấn OK
5. Chọn số bản chụp và nhấn START.

### CHỨC NĂNG JOB BUILD

Chức năng này sử dụng khi bạn muốn copy 1 lần từ nhiều bản gốc hơn số lượng bản gốc có thể đặt 1 lần vào RSPF (số lượng giấy tối đa có thể đặt trong RSPF 1 lần là 100 tờ)

Ví dụ: copy 130 tờ (bản gốc), bộ A 100 tờ, bộ B 30 tờ. Đặt bộ A vào trước, máy sẽ scan từ trang đầu tiên của bộ A.

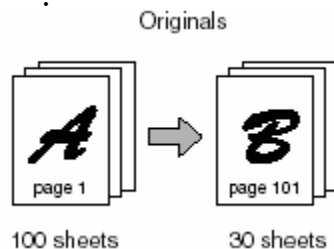

Các bước thực hiện:

1. Chọn chức năng JOB BUILD trên màn hình nhóm các chức năng đặc biệt.
2. Nhấn OK.
3. Đặt các bản gốc vào RSPF
4. Chọn khổ giấy thích hợp, số bản chụp và nhấn START.  
Sau khi scan xong các bản gốc của bộ A, đặt tiếp các bản gốc của bộ tiếp theo. Lặp lại bước trên cho đến khi hết các bản gốc bộ B, chú ý bỏ hết các bản gốc trước đã scan trước khi cho vào bản gốc tiếp theo.
5. Nhấn phím READ-END.  
Để hủy bỏ chức năng này, nhấn JOB BUILD cho đến khi nó tắt sáng.

### CHỨC NĂNG CHỤP ĐÀO ĐEN TRẮNG

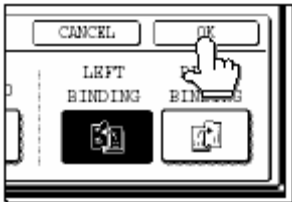
<p>3. Chọn vị trí đóng gáy sách LEFT BINDING (đóng bên trái) hoặc RIGHT BINDING (đóng bên phải), sau đó nhấn OK</p> 	<p>4. Nhấn OK trên màn hình nhóm các chức năng đặc biệt.</p>
<p>5. Đặt các bản gốc vào</p>	<p>6. Chọn khổ giấy thích hợp, chọn số bản chụp và nhấn START!</p>
<p>Chú ý: Nếu dùng RSPF máy sẽ bắt đầu copy sau khi scan tất cả các bản gốc.</p>	<p>20 Nếu không dùng RSPF, lần lượt đưa các bản gốc vào và nhấn START để scan. Sau khi scan hết các bản gốc, nhấn READ-END để bắt đầu copy.</p>

ĐT: 04 35523359, 04 33542076  
 Hotline: 093 666 3232

Địa chỉ: 34 Trần Hưng Đạo, Thanh Xuân, Hà Nội

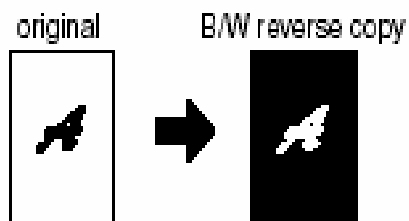

Các bước thực hiện:

1. Chọn phím  và chọn chức năng chụp đảo đen trắng B/W RESERVER
2. Chọn OK trên màn hình các chức năng đặc biệt.